

Podnośniki widłowe

Podnośniki widłowe oferowane przez firmę SMP o tonażu 2,6 – 5 ton są dostarczane z najbardziej popularnymi przyłączeniami, np. S45, S60, B20 itp.

SPECYFIKACJE TECHNICZNE

Udźwig modelu tony	Przykładowe połączenia	Waga kg
2,6	S45/S50	240
2,6	SMP2/S60/B20/S1	240
5,0	SMP1/B20	260
5,0	S1/S70	260

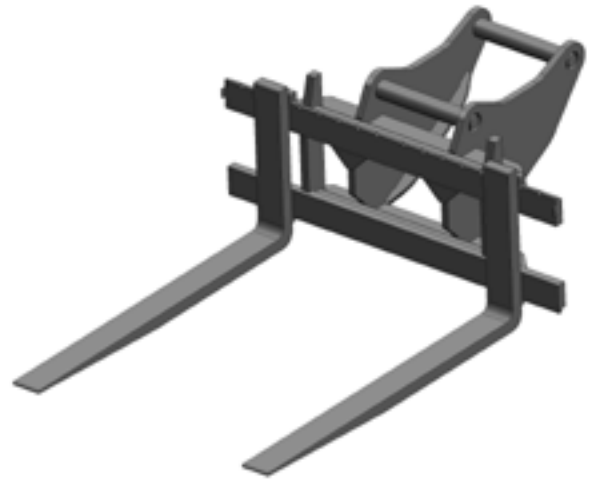

Płyty młotowe i adaptory

Płyty młotowe i adaptory oferowane przez firmę SMP zostały zaprojektowane i wykonane według wymagań rynku nordyckiego. Zaprojektowano je dla wszystkich typów szybkozłączczy oraz dla wszystkich typów młotów hydraulicznych, hydraulicznych nożyc, kruszarek, itp.

Płyty/adaptory z szybkozłączkami typu B20/S1, B27/S2, B30/S3 standardowo są produkowane jako wersje „sandwich”.

Płyty/adaptory są dostarczane bez śrub.

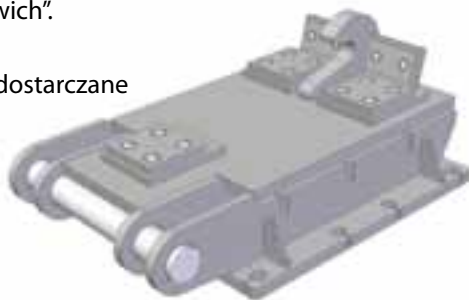

SPECYFIKACJE TECHNICZNE

Waga modelu młota kg	Przykładowe połączenia
50-80	SMP3/S40
80-100	SMP3/S45
100-200	SMP3/S45/S50
200-350	SMP3/S45/S50
350-500	SMP3/S45/S50
500-600	SMP2/S60
700-800	SMP2/B20/S1
800-1200	SMP1/B20/S1/B27/S2
1200-2500	SMP1/B20/S1/B27/S2
2500-4500	SMP100/B30/S3