



# S130 Ładowarka o sterowaniu burtowym

A8KA 60001 — A8KA 99999

Copyright© 2000 - 2009  
Bobcat Europe

11/04/2008

## Wymiary

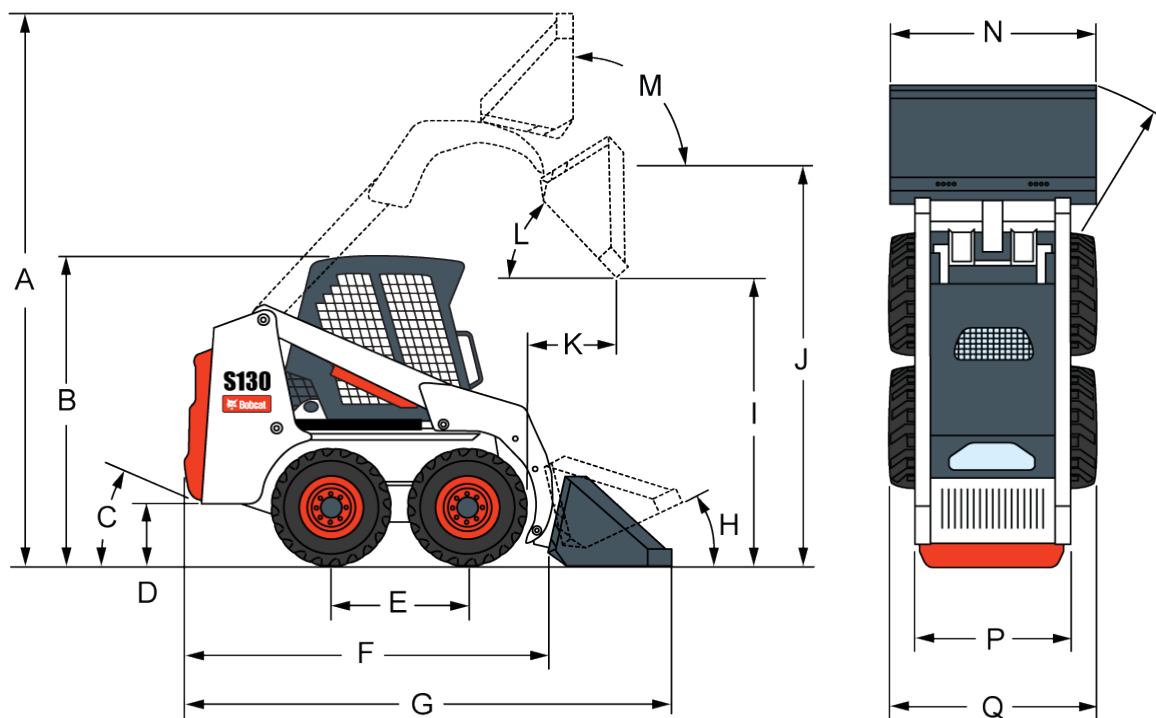

(A) Wysokość robocza	3543 m
	m
(B) Wysokość do kabiny operatora	1964 m
	m
(C) Kąt zejścia	23°
(D) Prześwit pod pojazdem	188 mm
(E) Rozstaw osi	900 mm
(F) Długość bez osprzętu	2432 m
	m
(G) Długość z łyżką standardową	3152 m
	m
(H) Przebieg po podłożu	25°
(I) Wysokość zrzutu w przypadku łyżki standardowej	2100 m
	m
(J) Wysokość do czopu łyżki	2781 m
	m
(K) Zasięg zrzutu z maksymalnej wysokości	575 mm
(L) Kąt zrzutu z maksymalnej wysokości	40°

## Wymiary

(M) Przebieg przy pełnym podniesieniu do maksymalnej wysokości	96°
(N) Szerokość łyżki, 54–"	1398 m
(N) Szerokość łyżki, 62–"	m
(N) Szerokość łyżki, 62–"	1575 m
(N) Szerokość łyżki, 74–"	m
(O) Promień skrętu z łyżką standardową	1880 m
(P) Rozstaw kół, opony 10 x 16.5, 8–warstwowe, Bobcat, do pracy w standardowych warunkach	m
(P) Rozstaw kół, opony 10 x 16.5, 10–warstwowe, do pracy w trudnych warunkach, offset	1745 m
(P) Rozstaw kół, opony 31 x 12-16.5, 10–warstwowe, superflotation	m
(Q) Szerokość nad oponami, opony 10 x 16.5, 8–warstwowe, Bobcat, do pracy w standardowych warunkach	1165 m
(Q) Szerokość nad oponami, opony 10 x 16.5, 10–warstwowe, Bobcat, do pracy w trudnych warunkach, obręcz offset	— mm
(Q) Szerokość nad oponami, 31 x 12-16,5, 10–warstwowe, superflotation	— mm
(Q) Szerokość nad oponami, 31 x 12-16,5, 10–warstwowe, superflotation	1490 m
	m
	1355 m
	m
	1670 m
	m

S130 Ładowarka o sterowaniu burtowym — 11/04/2008

---

## Parametry znamionowe maszyny

Siła oporu przy podnoszeniu	1245 N
Siła oporu przy przechyle	1334 N
Znamionowa nośność operacyjna	620 kg
Obciążenie statyczne	1195 kg
Moment obrotowy na osi	5423 Nm

## Czas działania

Unoszenie ramion ładowarki	2,7 s
Opuszczanie ramion ładowarki	1,8 s
Obrót łyżki do tyłu	1,9 s
Opróżnianie łyżki	2,2 s

## Ciężar

Ciężar roboczy	2465 kg
Masa maszyny gotowej do transportu	2128 kg

## Silnik

Producent / Model	Kubota / V2203-M-DI-E2B-BC-3
Paliwo	Olej napędowy

## Silnik

Chłodzenie	Cieczą
Maksymalna moc przy 2800 obr./min. (ISO 9249)	34,3 kW
Maksymalna prędkość regulowana	3000 obr./min.
Moment obrotowy przy 1700 obr./min. (SAE J1995 )	150 Nm
Liczba cylindrów	4
Pojemność skokowa	2,2 l
Średnica cylindra	87 mm
Skok tłoka	92,4 mm
Smarowanie	Układ ciśnieniowy z filtrem
Wentylacja skrzyni korbowej	Zamknięta
Filtr powietrza	Suchy z wymiennym wkładem z elementem zabezpieczającym
Zapłon	Samoczynny
Wspomaganie rozruchu	Świece żarowe

## Instalacja elektryczna

Alternator	90 A
Akumulator	12 V — 600 rozruch na zimno A w temp. -18°C — 115 min. pojemność zapasowa przy 25 A
Rozrusznik	12 V — przekładnia zębata — 3,0 kW

S130 Ładowarka o sterowaniu burtowym — 11/04/2008

---

## Układ hydrauliczny

Typ pompy	Napędzana silnikiem, zębata
Pojemność pompy przy 3135 obr./min.	64 l/min.
Redukcja ciśnienia w układzie przy szybkozłączkach	182,7–189,6 bar
Zawór sterujący	Trzycewkowy, z otwartym przepływem w położeniu neutralnym, z funkcją pływania na podnoszeniu i sterowaną elektrycznie cewką pomocniczą
Filtr hydrauliczny	Szeregowy wymienny, 3 µm wkład z materiałów syntetycznych
Przewody hydrauliczne	Rurki, przewody i złączki zgodne z normą SAE

## Siłowniki hydrauliczne

Siłownik podnoszenia (2)	Obustronnego działania
Średnica cylindra siłownika podnoszenia	50,8 mm
Średnica tłoczyska siłownika	31,8 mm

## Siłowniki hydrauliczne

podnoszenia

Skok siłownika podnoszenia

668,5 mm

Siłownik przechyłu (1)

Podwójnego działania z funkcją tłumienia przy zrzucie i przechyłu do tyłu

Średnica cylindra siłownika przechyłu

88,9 mm

Tłoczyisko siłownika przechyłu

38,1 mm

Skok siłownika przechyłu

368,3 mm

## Układ napędowy

Napęd

Tłokowe pompy hydrostatyczne w układzie tandem, z regulacją bezstopniową, napędzające dwa w pełni odwracalne silniki hydrostatyczne

Łańcuchy przekładni końcowych

Wstępnie naprężony #80 HSOC łańcuch rolkowy bez końca (bez ogniwa zbiorczego) i koła łańcuchowe w szczelnej skrzyni ze smarowaniem olejowym. (Łańcuchy nie wymagają regulacji okresowej.) Dwa łańcuchy z każdej strony bez koła pośredniego.

Napęd główny

W pełni hydrostatyczny; napęd na cztery koła 50,8 mm, poddana obróbce termicznej. Pochwy osi przyspawane do skrzyni łańcuchowej. Uszczelka labiryntowa osi.

Wymiar osi

Śruby kół

Osiem śrub kół 9/16-" zamocowanych do piast osi

## Jazda

Opony standardowe

10 x 16,5, 8-warstwowe, Bobcat, do pracy w standardowych warunkach

Opony przystosowane do pracy w trudnych warunkach

10 x 16,5 10-warstwowe, Bobcat, do pracy w trudnych warunkach

Opony przystosowane do pracy w trudnych warunkach

10 x 16,5, 10-warstwowe, Bobcat, do pracy w trudnych warunkach, offset

Opony terenowe

31 x 12-16.5, 10-warstwowe, Bobcat, superflotation

Opony przystosowane do pracy w niebezpiecznych warunkach

10 x 16,5, 10-warstwowe, Bobcat, do pracy w ciężkich warunkach

Opony z wypełnieniem

10 x 16,5, 10-warstwowe, Bobcat, do pracy w ciężkich warunkach, z wypełnieniem

Maks. prędkość jazdy

11,8 km/h