

Dla wszystkich gąsienicowych i kołowych koparek z klasy ciężarowej od 18 do 28 ton

Urządzenie Swingotilt® ST28 można zamontować, między innymi w takich maszynach, jak Volvo EC210, Volvo EC240, Hyundai R210, Hitachi ZX210, Cat 321C, Komatsu PC240 i innych.

Urządzenie Swingotilt® ST28 jest dostarczane w komplecie z węzłami hydraulicznymi, złączami, okablowaniem oraz podręcznikiem instalacji. ST28 można przystosować do zamontowania w większości maszyn w tej klasie ciężarowej. Urządzenie jest dostępne z większością typów systemów szybkozłączy oraz z montowaną bezpośrednio sekcją góra/dół.

Wyposażone w teleskopowe cylindra lub podwójnie działającego cylindra.



SPECYFIKACJE TECHNICZNE URZĄDZEŃ SWINGOTILT® ST28

- **Pełny obrót**
- **Wchylenie 2 x 40°**
- **Zasilanie 12/24 V**
- **Elementy obrotowe smarowane smarem stałym**
- **System zaworów**
System Pro
System P
System TXSC
System TXC
System TS

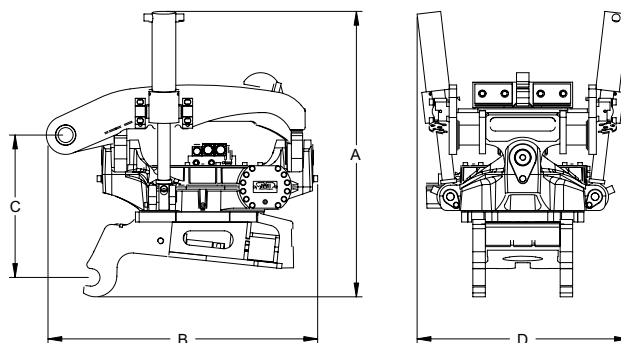

Montaż	B20/S1/S2 (B27)	S70	SMP1
Waga (kg)	760 (840)	730	740
Wymiary A/B/C/D	1030/1020/570/920	1080/920/670/860	1120/1040/710/870
Kąt wychylenia	2 x 40°		
Obrót	Pełny – 360°		
Przepływ oleju Min/Max	50 / 100 L/min		
Ciśnienie robocze Min/Max	18 / 35 MPa		
Moment obrotowy przechylania	52,88 kNm przy 21 MPa		
Szybkość obrotowa	10 sec / obrót		
Moment obrotowy	7000 Nm		