

**Dla wszystkich koparek i koparko-
ładowarek z klasy ciężarowej od 3 do 6 ton**

Urządzenie Swingotilt® ST6 można zamontować, między innymi w takich maszynach, jak Volvo EC35/38/45/55/58, TB135/138/145, Hyundai R55, Cat 304CR, Daewoo S55 i innych.

Urządzenie Swingotilt® ST6 jest dostarczane w komplecie z węzami hydraulicznymi, okablowaniem oraz podręcznikiem instalacji. ST6 można przystosować do zamontowania w większości maszyn w tej klasie ciężarowej. Urządzenie jest dostępne z większością typów systemów szybkozłączczy oraz zamontowaną bezpośrednio sekcją góra/dół.



SPECYFIKACJE TECHNICZNE URZĄDZEŃ SWINGOTILT® ST6

- **Pełny obrót**
 - **Wchylenie 2 x 40°**
 - **Zasilanie 12/24 V**
 - **Elementy obrotowe smarowane smarem stałym**
- **System zaworów**
System Pro
System P
System TXSC
System TXC
System TS

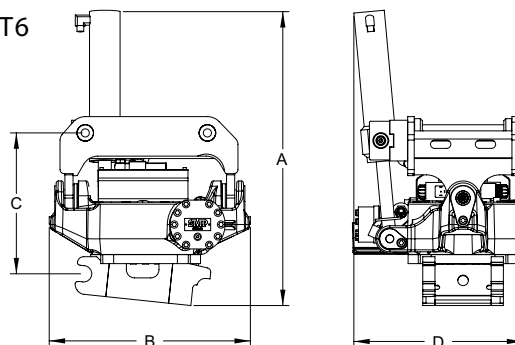

Mocowanie	S40	S45/50	SMP3
Waga (kg)	140	160	160
Wymiary A/B/C/D	720/495/345/415	735/495/375/470	740/495/375/470
Kąt wychylenia	2 x 40°		
Obrót	Pełny – 360°		
Przepływ oleju Min/Max	30 / 70 L/min		
Ciśnienie robocze Min/Max	18 / 21 MPa		
Moment obrotowy przechylania	12,33 kNm przy 21 MPa		
Szybkość obrotowa	7 sek / obrót		
Moment obrotowy	5000 Nm		